

MODELO 4C523K/9154K

ENSAMBLAJE

(Ilustración para Ensamble - Pagina 1)

1. Alinea la REJILLA TRASERA con el pasador localizado en la TAPA DE PLASTICO DEL MOTOR. Dejando los dos agujeros del centro asi abajo.
2. Asiente la REJILLA y sujetela con la TUERCA DE PLÁSTICO.
3. Para evitar lastimar el HELICE, instalela empujando firmemente en el

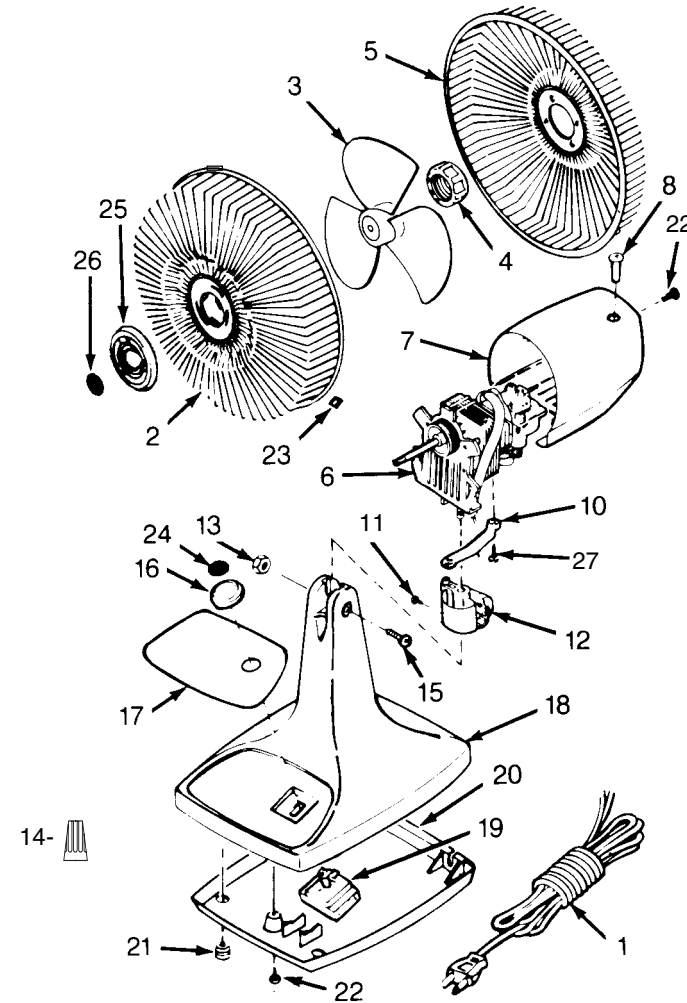
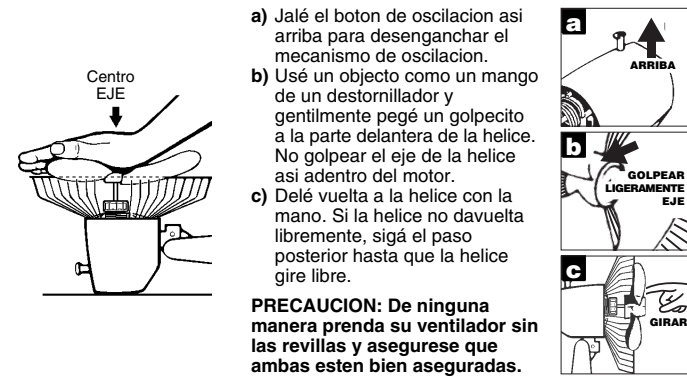

centro hacia el EJE del MOTOR.

4. Coloque el GANCHO en la REJILLA DELANTERA sobre el alambre central superior en la REJILLA TRASERA.
5. Torciendo suavemente quitar del sujetador los GANCHOS de la REJILLA y colocarlos uniformemente alrededor del ventilador. Fijar los GANCHOS en la REJILLA. Hacer que la cola del gancho agarre un alambre redondo de la REJILLA TRASERA. Hacer que el cuerpo del gancho agarre los bordes planos de ambas rejillas. (Figura a y b pagina 1)

OPERACIÓN

1. VELOCIDAD: Las velocidades se controlan mediante el conjuntor rotatorio localizado en la base del ventilador.
2. OSCILACIÓN: Para hacer oscilar el ventilador, oprima el botón que se encuentra sobre la cubierta del motor. Para que el ventilador deje de oscilar, tire del botón hacia afuera.
3. AJUSTE DEL ÁNGULO: Se puede cambiar el ángulo del conjunto superior del ventilador, aflojando primero el tornillo de elevación. Coloque el conjunto superior en el ángulo deseado y fíjelo en posición volviendo a apretar el tornillo de elevación.

LISTA DE REPUESTOS

Ref. No. de Parte	Descripción	Cant.	
1	2050009AW	Cordón Eléctrico	1
2	2096045	Rejilla Delantera	1
3	2010004	Hélice	1
4	2010350	Tuerca de Plástico	1
5	2096050	Rejilla Trasera	1
6	2030056G	Motor	1
7	2010619	Cubierta del Motor	1
8	2010119	Botón de Oscilación	1
10	2010279	Enlace	1
11	2090068	Tornillo #6 x 1/2" LH/H.W.H.	1
12	2010260	Cuello	1
13	2091133	Tuerca Hexagonal de 1/4 x 20	1
14	2090529	Tuerca Para Alambre	1
15	2090199	Tornillo Phillips de 1/4 - 20 x 1" PPH Tornillo de Elevación	1
16	2010104	Botón del Interruptor	1
17	2065412	Ornamento de la Base	1
18	2010524	Base	1
19	2057065	Conjuntor Rotatorio	1
20	2010281	Placa Inferior	1
21	2010403A	Pata de Caucho (4 utilizadas)	4
22	2090038	Tornillo Phillips de Cabeza Reforzada #8 x 9/16 PPH	2
23	2010354	Sujetador de Rejilla	5
24	2066506G	Accesorio del Botón del Interruptor	1
25	2010241A	Ornamento del Rejilla	1
26	2070024G	Ojo de Buey (AirKing)	1
27	2090073	Tornillo #6 x 1/2" AB	1

OPERATING INSTRUCTIONS & PARTS MANUAL



9 INCH OSCILLATING FAN MODEL 4C523K/9154K

READ AND SAVE THESE INSTRUCTIONS

READ CAREFULLY BEFORE ATTEMPTING TO ASSEMBLE, INSTALL, OPERATE OR MAINTAIN THE PRODUCT DESCRIBED. PROTECT YOURSELF AND OTHERS BY OBSERVING ALL SAFETY INFORMATION. FAILURE TO COMPLY WITH INSTRUCTIONS COULD RESULT IN PERSONAL INJURY AND/OR PROPERTY DAMAGE! RETAIN INSTRUCTIONS FOR FUTURE REFERENCE.

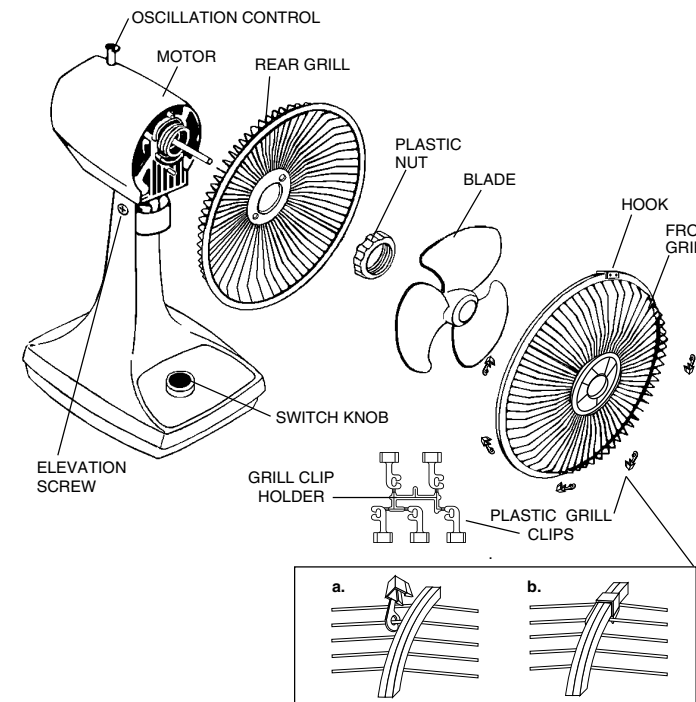

DESCRIPTION

The AirKing 9" (22.9 cm) oscillating fan features whisper-quiet performance with a 3-paddle fan blade. The fan has a permanently lubricated motor with a 6 ft (1.8 m) 18/3 cord set.

SPECIFICATIONS

Motor 120V, 60 Hz
 Blade diameter 9" (22.9 cm)
 Speeds 2
 Control Rotary Switch
 Air flow distribution 90°
 Approvals UL Listed. Close mesh fan guard meets OSHA requirements.

MODEL	4C523K/9154K	
SPEED	HIGH	LOW
CFM	1205	906
M ³ /s	.57	.43
RPM	2175	1644
Amps	.55	.32
Watts	32	22
dB A	41	34

GENERAL SAFETY INFORMATION

1. Make certain that the power source conforms to the electrical requirements of the fan.
2. The power cord is equipped with a three-prong grounded plug that must be inserted into a matching receptacle. Under no circumstances must the grounding prong be cut off the plug. Where a two-prong wall receptacle is encountered, it must be replaced with a properly grounded three-prong receptacle installed in accordance with the National Electrical Code (NEC) and all applicable local codes and ordinances. This work must be done only by a qualified electrician, using copper wire only.

WARNING: USE OF A THREE-PRONG TO TWO-PRONG ADAPTER IS NOT RECOMMENDED. IMPROPER CONNECTION MAY CREATE THE RISK OF ELECTROCUTION. USE OF SUCH ADAPTERS IS NOT PERMITTED IN CANADA.

3. Where possible, avoid the use of extension cords. If they must be used, minimize the risk of overheating by ensuring that they are UL listed and of the proper gauge and length. Never use a single extension cord to operate more than one fan.
4. Do not insert fingers or foreign objects into the fan. Do not block or tamper with the fan in any manner while it is in operation. Do not touch the fan while in operation or just after it has been turned off, as some parts may be hot enough to cause injury.
5. Unplug power cord before installing or servicing the fan.

WARNING: DO NOT DEPEND UPON THE ON-OFF SWITCH AS THE SOLE MEANS OF DISCONNECTING POWER WHEN INSTALLING OR SERVICING THE FAN. ALWAYS UNPLUG THE POWER CORD.

6. This fan is intended for general use ONLY. It must NOT be used in potentially dangerous locations such as flammable, explosive, chemical-laden or wet atmospheres.

WARNING: TO REDUCE THE RISK OF FIRE OR ELECTRIC SHOCK, DO NOT USE THIS FAN WITH ANY SOLID STATE SPEED CONTROL DEVICE.

7. Be sure fan is on a stable surface when operating, to avoid chance of it overturning.
8. DO NOT use fan in a window. Rain may create an electrical hazard.
9. Completely reassemble fan, according to instructions before reconnecting to power supply.

MAINTENANCE

WARNING: ALWAYS UNPLUG THE CORD BEFORE SERVICING. CLEANING: Use a soft cloth and a mild soap solution such as liquid dish washing detergent.

CAUTION: Do not use gasoline, benzine, thinner, harsh cleaners, etc. which will damage the fan.

Dry all parts with a soft cloth completely before reconnecting to power supply.

STORAGE: When not in use, keep unit in a clean dry place. **MOTOR IS PERMANENTLY LUBRICATED.**

MODEL 4C523K/9154K

ASSEMBLY

(Assembly Illustration - Page 1)

1. Place REAR GRILL on MOTOR. Align holes in REAR GRILL with pins on MOTOR.
2. Fasten REAR GRILL with PLASTIC NUT.
3. To avoid damaging BLADE, install by pushing firmly in CENTER HUB, onto MOTOR SHAFT. (Follow steps below)

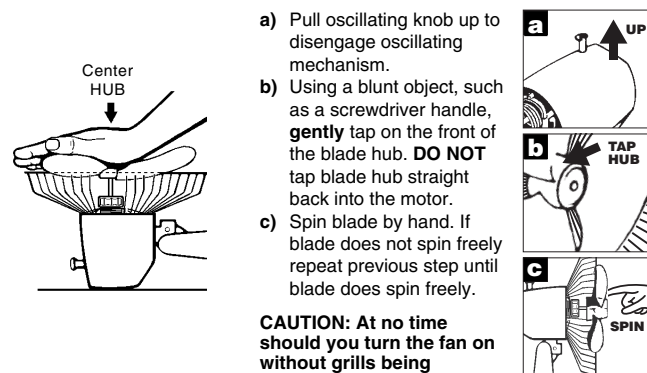

- a) Pull oscillating knob up to disengage oscillating mechanism.
- b) Using a blunt object, such as a screwdriver handle, gently tap on the front of the blade hub. **DO NOT** tap blade hub straight back into the motor.
- c) Spin blade by hand. If blade does not spin freely repeat previous step until blade does spin freely.

CAUTION: At no time should you turn the fan on without grills being securely attached.

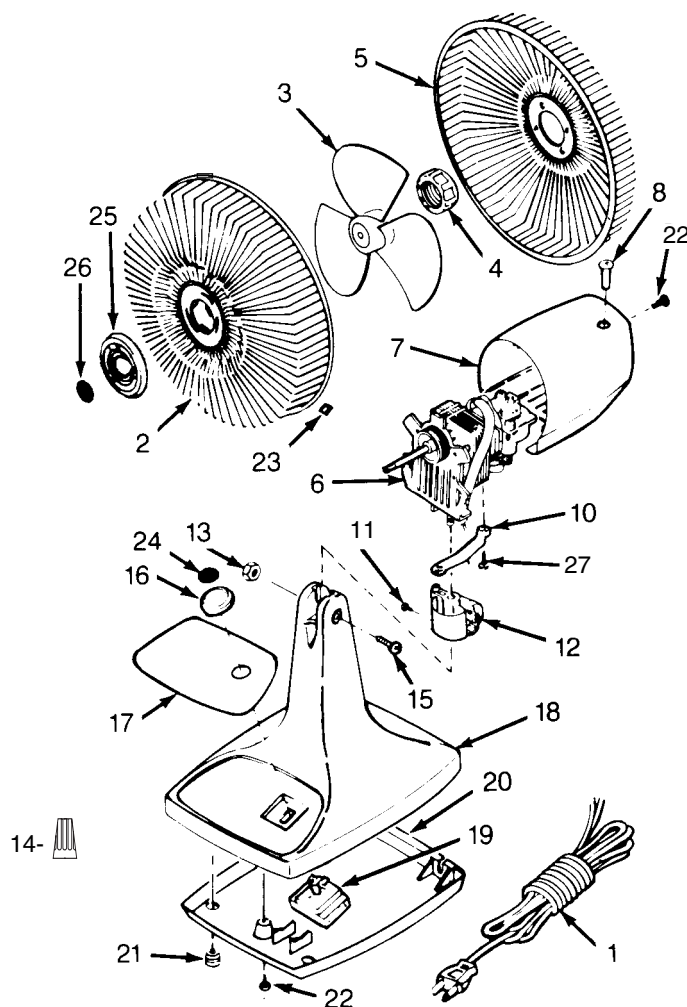

4. Place HOOK on FRONT GRILL over top center wire on REAR GRILL. Align GRILLS.
5. With a twist, gently remove GRILL CLIPS from HOLDER and position evenly around fan. Attach clips by snapping tail of CLIP over round wire on REAR GRILL. Snap body of CLIP around flat wires of both GRILLS. (Figures a and b, Page 1)

OPERATION

1. SPEEDS: The speed is controlled by the rotary switch located on the fan stand.
2. OSCILLATION: Push down on the knob on the motor cover to start fan oscillation. Pull up on the knob to stop fan oscillation.
3. ANGLE ADJUSTMENT: The angle of the upper fan assembly may be changed by first loosening the elevation screw. Position the upper assembly to the desired angle and lock in place by retightening elevation screw.

REPLACEMENT PARTS LIST

Key	Part No.	Description	Qty.
1	2050009AW	Cord Set	1
2	2096045	Front Grill	1
3	2010004	Blade	1
4	2010350	Plastic Nut	1
5	2096050	Rear Grill	1
6	2030056G	Motor	1
7	2010619	Motor Cover	1
8	2010119	Oscillation Knob	1
10	2010279	Link	1
11	2090068	Screw #6 x 1/2" LH/H.W.H.	1
12	2010260	Neck	1
13	2091133	Hex Nut 1/4 x 20	1
14	2090529	Wire Nut A-O	1
15	2090199	Elevation Screw 1/4 - 20 x 1" PPH	1
16	2010104	Switch Knob	1
17	2065412	Stand Ornament	1
18	2010524	Stand	1
19	2057065	Rotary Switch	1
20	2010281	Bottom Plate	1
21	2010403A	Rubber Foot (4 used)	4
22	2090038	Screw #8 x 9/16 PPH	2
23	2010354	Plastic Grill Clips	5
24	2066506G	Switch Knob Insert	1
25	2010241A	Grill Ornament	1
26	2070024G	Bullseye (AirKing)	1
27	2090073	Screw #6 x 1/2" AB	1

MANUAL DE INSTRUCCIONES DE OPERACIÓN Y PARTES



9" (22.9 cm) VENTILADOR MULTIDIRECCIONAL MODELO 4C523K/9154K

LEA Y GUARDE ESTAS INSTRUCCIONES

LÉALAS CUIDADOSAMENTE ANTES DE INTENTAR ARMAR, INSTALAR, OPERAR O DAR MANTENIMIENTO AL PRODUCTO DESCRITO. PROTÉJASE A SÍ MISMO Y A LOS DEMÁS OBSERVANDO TODA LA INFORMACIÓN SOBRE SEGURIDAD. ¡NO SEGUIR LAS INSTRUCCIONES PODRÍA RESULTAR EN LESIONES PERSONALES Y/O DAÑOS A LA PROPIEDAD! GUARDE LAS INSTRUCCIONES PARA REFERENCIAS FUTURAS.

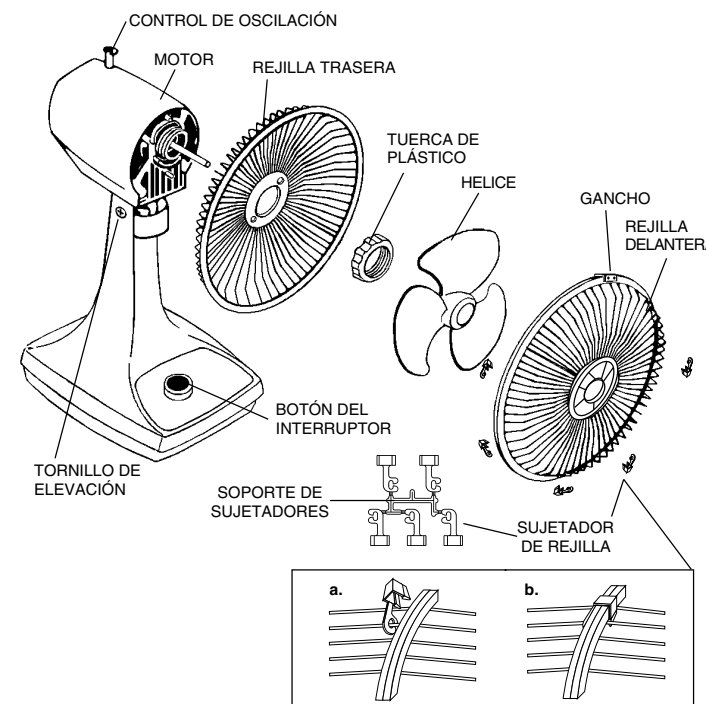

INFORMACIÓN GENERAL SOBRE SEGURIDAD

1. Cerciórese de que la fuente de electricidad se adapte a los requerimientos eléctricos del ventilador.
2. El cordón eléctrico está equipado con una clavija a tierra de tres espigas que tiene que ser enchufada a un receptáculo del mismo diseño. Bajo ninguna circunstancia deberá cortarse la espiga a tierra de la clavija. De existir un receptáculo de pared de dos espigas, deberá reemplazarse por uno de tres espigas debidamente puesto a tierra e instalado de conformidad con el Código Nacional de Electricidad y todos los códigos y ordenanzas locales aplicables. El trabajo deberá hacerlo un electricista calificado, utilizando exclusivamente alambre de cobre.
3. Siempre que sea posible, evite el uso de extensiones eléctricas. Si tienen que usarse, minimice el riesgo de sobrecalentamiento asegurándose de que sean de catalogación UL y del calibre y la longitud adecuadas. Nunca use una sola extensión para operar más de un ventilador.
4. No introduzca los dedos ni objetos extraños en el ventilador. No obstruya ni manipule indebidamente el ventilador mientras esté en operación. No toque el ventilador mientras esté en operación ni inmediatamente después de haberlo apagado, ya que ciertas partes podrían estar lo suficientemente calientes como para causar una lesión.
5. Desenchufe el cordón eléctrico antes de instalar o dar servicio al ventilador.

ADVERTENCIA: NO SE RECOMIENDA EL USO DE UN ADAPTADOR DE TRES A DOS ESPIGAS. LA CONEXIÓN INDEBIDA PODRÍA CREAR EL RIESGO DE SER ELECTROCUTADO. EL USO DE TALES ADAPTADORES NO ESTÁ PERMITIDO EN CANADÁ.

ADVERTENCIA: NO DEPENDA DEL INTERRUPTOR DE ENCENDIDO Y APAGADO COMO EL ÚNICO MEDIO PARA INTERRUPTIR LA ALIMENTACIÓN ELÉCTRICA CUANDO INSTALE O DÉ SERVICIO AL VENTILADOR. SIEMPRE DESENCHUFE EL CORDÓN ELÉCTRICO.

6. Este ventilador es para uso general EXCLUSIVAMENTE. NO deberá usarse en localidades potencialmente peligrosas tales como atmósferas inflamables, explosivas, cargadas de gases o húmedas.
7. Asegúrese de que el ventilador esté sobre una superficie estable al estar en funcionamiento, para evitar toda riesgo de que se voltee.
8. NO utilice el ventilador en una ventana, ya que la lluvia podría crear un peligro eléctrico.
9. Vuelva a armar completamente el ventilador, de acuerdo con las instrucciones, antes de volver a conectarlo a la alimentación eléctrica.

DESCRIPCIÓN

El ventilador oscilante AirKing de 9" (22.9 cm) es de operación silenciosa y tiene una unidad giratoria de 3 paletas. El ventilador tiene un motor permanentemente lubricado con un cordón eléctrico de 6 pies (1.8 m) 18/3.

ESPECIFICACIONES

Motor 120V, 60Hz
 Tamaño de paletas 9" (22.9 cm)
 Velocidades 2
 Control Conjuntor rotatorio
 Distribución del flujo de aire 90°
 Aprobaciones Catalogación UL. El protector de malla cerrada del ventilador satisface las normas OSHA.

MODELO	4C523K/9154K	
VELOCIDAD	ALTA	BAJA
CFM	1205	906
M ³ /s	.57	.43
RPM	2175	1644
Amps	.55	.32
Watts	32	22
dB A	41	34

MANTENIMIENTO

ADVERTENCIA: DESCONECTE SIEMPRE EL CORDÓN ANTES DE INTENTAR REALIZAR CUALQUIER FUNCIÓN DE SERVICIO.

LIMPIEZA: Use un trapo y una solución de jabón suave, tal como detergente líquido para lavar trastes.

ADVERTENCIA: No use gasolina, bencina, diluyente de pintura ni limpiadores fuertes en aerosol, ya que éstos dañarán el ventilador.

ALMACENAMIENTO: Cuando no lo utilice, mantenga el aparato en un lugar limpio y seco.

EL MOTOR HA SIDO PERMANENTEMENTE LUBRICADO.